

SHARP

全自動變頻滾筒洗衣機

ES-AFA11WT

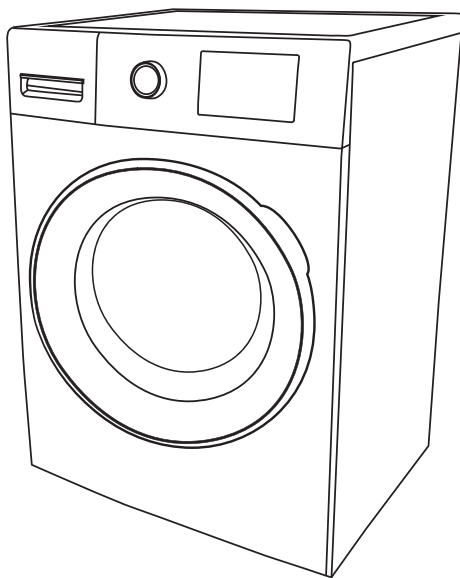

使用說明書

感謝您購買本產品。

請在使用前仔細詳讀本使用說明書。
使用前，請詳閱「安全注意事項」。
請將本使用說明書保存在安全地點。
本產品專為家用設計。

目錄

洗滌前說明

安全注意事項	2~3
安裝說明	4~8
部件名稱	9
配件	9

操作說明

規格	10
鎖定及解鎖方法	11
洗劑盒介紹	12
控制面板介紹	13 ~14
洗程介紹	15 ~ 17
其它選項與功能	18~20

清潔與維護

清潔與維護	21 ~22
非故障情況	23
故障排除指示	24



安全注意事項 (務必遵守)

■ 為保護使用者及他人的健康與財產，務必確實遵守下列安全注意事項。















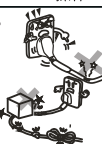

警告

使用機器前請仔細詳讀此部分，以確保正確操作。

- 本處所述預防措施依不當操作造成的損害及緊急程度分為「警告」及「注意」兩類，各自以下方記號詳細說明。

 警告	表示未遵守指示可能導致嚴重傷害或死亡。
 注意	表示未遵守指示可能導致輕微傷害或產品受損。

		
此記號表示警告或注意事項。	此記號表示禁止事項。	此記號表示必須執行事項。

 警告	
<p> ● 僅限由專業技術人員進行拆解、維修或改裝，否則可能導致觸電、起火或受傷。</p>	<p>● 本洗衣機隨附具雙極接地插頭的電線。應盡可能使用漏電保護器。以免因漏電而導致傷害。</p>  <p style="text-align: right;"> 接地</p>
<p>● 拔除電源插頭時，雙手務必保持乾燥。否則，可能導致觸電。</p>  <p style="text-align: right;"> 禁止濕手操作</p>	<p> ● 請依照插頭的標記規格，使用具相符特定電壓與電流的單一插座。與其他電器共用同一插座可能因過載而導致起火。</p>
<p>● 不應使用受損或鬆脫的電線或插頭。否則，可能導致觸電、短路或起火。</p> <p>● 不可使電線受損。不可損壞，或強行彎折、扭轉或拉動電線。此外，請勿使電線受到重壓或糾纏在一起。電線受損可能導致觸電或起火。</p>  <p style="text-align: right;"> 禁止</p>	<p> ● 有灰塵附著在插腳或插腳底座周圍時，請仔細擦拭整個電源插頭。清潔若未遵守，可能導致起火。</p>
<p>● 在清潔維護和維修時，請勿使水直接沖洗洗衣機。可能會導致短路或電擊。</p>  <p style="text-align: right;"> 禁止</p>	<p>● 洗衣機不應安裝於潮濕地點，或受到強風及雨水影響的地點。否則，可能因漏電導致觸電或起火。</p>  <p style="text-align: right;"> 禁止</p>
<p>● 不可將沾染汽油、石油精、酒精、稀釋劑汗漬的織物放入或靠近洗衣機。以免因起火或爆炸而導致傷害。</p>  <p style="text-align: right;"> 禁止</p>	<p>● 嚴禁蠟燭、蚊香、菸蒂或其他類明火等物靠近本洗衣機。以免因鎖定機構損壞而導致受傷。</p> <p>● 不可在瓦斯漏氣地點操作機器。</p>  <p style="text-align: right;"> 禁止</p>

警告

- 確保兒童遠離洗衣機的脫水槽，且不可將箱子或架子置於洗衣機旁。

兒童可能不慎掉入槽中，導致受傷。

除非有監護人在旁照看或給予指導，不得讓身體、感官或心智能力受損，或缺乏相關經驗與知識的人員（包含兒童）使用本設備。



禁止

- 玻璃門會在高溫洗滌時變燙。機器運作時不可觸碰機門，且兒童應格外留意。

●若必須在高溫洗滌流程期間打開機門，請待溫度下降至安全標準後，機門會自動解鎖。

- 包裝材料可能對兒童造成危險，請確保所有包裝材料（塑膠袋及泡棉等）遠離兒童。



禁止

注意

- 拔下洗衣機插頭時，不可用力拉扯電線將插頭從插座扯出。

以免因短路而導致觸電或起火。



禁止



- 長時間不使用洗衣機時，請拔下洗衣機插頭。

若洗衣機的塑膠部件變形，可能導致觸電或漏電。



- 維護與維修期間，務必以乾燥的雙手拔下電源插頭。

否則，可能因漏電而導致傷害。

- 若電線或電源線受損，務必由製造商、其服務代理商或類似合格人員進行更換，以避免發生危險。

- 不應使用高於 50°C 的供水洗滌。

否則，可能因洗衣機的塑膠部件變形而導致觸電或漏電。



禁止

- 不可對防水織物或衣物進行洗滌、洗滌與脫水。

例如：睡袋、雨衣以及滑雪用具、腳踏車、汽車與機車的外罩。否則，可能因脫水期間的異常震動而導致傷害，或使洗衣機、牆壁、地板及衣物受損。

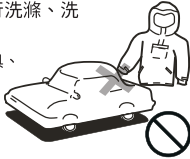

禁止

- 不可站立於洗衣機上方或在上頭放置重物。

否則，可能導致變形、受損並造成傷害。

- 必須兩人合力移動或搬運。



禁止

- 洗衣機運作時，確保雙手與雙腳遠離洗衣機底部。

產品底部作用中的部件可能導致傷害。



禁止



漏水

- 洗滌前請先打開水龍頭，檢查供水軟管的連接情況。以免因螺絲鬆脫或未鎖緊而發生漏水，因而導致受損。

●應使用洗衣機隨附的全新軟管組，不可重複使用舊的軟管組。

- 洗衣機安裝於擺設地毯的地板時，不可讓地毯阻擋洗衣機底部的通風口。



漏水

- 供水軟管應確實與洗衣機鎖緊。

若未遵守，可能導致漏水。長時間使用後，洗衣機可能因接合螺帽鬆脫而導致漏水。因此，請定時檢查並將其再次鎖緊。



螺帽

- 不使用洗衣機時，請關上水龍頭。

以免因漏水導致受損。



安裝說明

取出洗衣機

小心：當心重物！

- 移動本洗衣機時，必須多人一起抬運或使用機器協助。
- 運輸期間，盡可能確保洗衣機保持直立。

- 本產品經特殊包裝，以免在運輸期間受損。請取出並拆下衣槽內及洗衣機周圍的所有包裝材料。
- 將原始包裝箱及材料保存在安全地點。若未來需運輸產品或存放未使用的洗衣機，可利用這些包裝材料防止受損。要處置紙盒時，請將所有可回收的包裝材料進行回收。
- 塑膠包材可能對嬰兒及幼童造成窒息危險，因此務必確保所有包裝材料無法輕易取得且安全處置。
- 小心抬起洗衣機並拆下底座包裝。確保底座保護裝置與底部保護件一同拆下。若未拆下，則使洗衣機的側邊朝下，然後用手將小的泡棉件從洗衣機底座拆下。
- 拆下固定電源線及排水軟管的任何膠帶。
- 將所有配件從槽內取出。

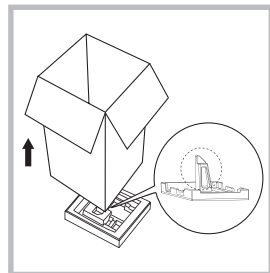

檢查包裝內容物

- 依據第九頁的配件檢查所有部件，並確保已收到所有物品。
- 檢查洗衣機有無任何運輸造成的受損。將纏繞的電線拉開到最長，檢查有無受損。若洗衣機/電源線受損或無法正常運作，不可進行使用。如有受損或缺少任何物品，請聯絡我們的客戶服務中心，以取得檢驗、維修或退回受損產品的相關建議。
- 請詳讀本使用說明書以熟悉洗衣機的所有部件與運作原則。務必特別留意前頁所述的安全說明。

運作條件

- 不可在超出正常運作條件 (0-40° C) 的溫度下操作洗衣機。在 0° C 以下的溫度使用時，可能導致機器的進水閥及排水系統受損。
- 若機器存放在溫度低於 0° C 的位置，請在使用前將其搬移至周圍溫度較溫暖處，並確認軟管及水管內無殘留的水氣凍結。
- 僅供家用：本洗衣機專為個人家用而設計。不適用於商業、工業或貿易用途。

安裝說明

選擇位置

安裝洗衣機前，務必確保安裝位置符合下列要求：

- 表面堅固、乾燥且平穩。若不平穩，請調整水平腳（請參閱第 6 頁）
- 不受陽光直射、水濺及天候影響的位置。
- 通風充足。
- 四周牆壁與機器最向外凸出的部分間隔 100mm。
- 室溫高於 0° C。
- 距離熱源至少 200mm。
- 確定本洗衣機四周與外部熱源（例如含有加熱元件的設備）保持至少 200mm 的距離。
- 機器不會壓住電線。
- 該區域未擺放地毯（若無法避免，請在機器下方放置塑膠地墊，並確保底座的通風口未受阻擋）
- 安裝表面：本洗衣機務必安裝在平坦、水平且穩固的地面，避免在使用或維護期間發生傾倒。不可置於地毯上。若必須將機器裝設在地毯上，請在機器下方放置塑膠地墊，並確保底座的通風口未受阻擋。

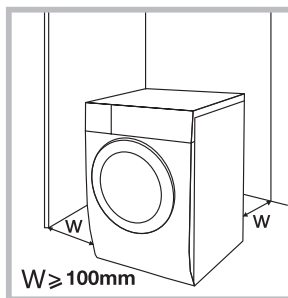

請勿將洗衣機安裝在下列位置：

- 可上鎖的門、滑門或鉸鏈位於機器相對側的門後方，否則洗衣機機門將受到限制，無法完全開啟。
- 狹窄的櫥櫃中

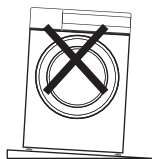

1. 在傾斜地面上

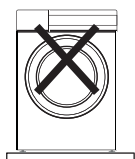

2. 在台面及托架上

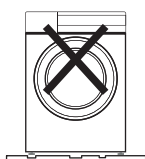

3. 在凹凸不平的地面上

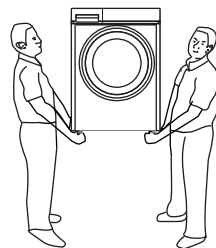

運輸

機器必須兩人一起搬運。

一人站在一側，以握住機器底腳的方式搬運機器。

安裝說明

拆卸運輸期間固定機器的螺栓

為在運輸期間保護機器，機器內側共插入 4 支螺栓。請在使用前拆下這些螺栓。(否則，將在脫水時造成劇烈震動、噪音與故障。)

1. 用扳手旋開運輸前事先固定的螺栓 (共 4 支螺栓)
 2. 水平拆下螺栓。
 3. 將護蓋裝入開孔。
- 務必交由銷售人員或專業維護人員安裝機器。
 - 務必謹慎保存拆卸的螺栓，以供未來搬家時使用。
 - 如圖所示，請在使用前確保底座保護裝置未卡在洗衣機底部，否則可能導致洗衣機無法正常使用。

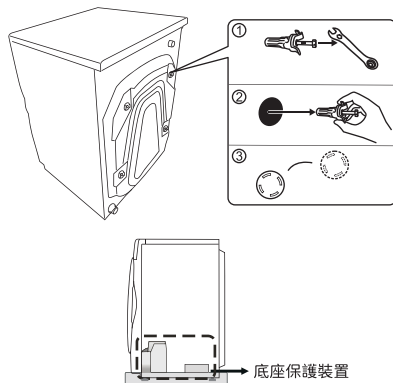

水平調整機器

若洗衣機未平穩安裝，將在運作時造成劇烈震動、噪音及故障。請調整前方的可調整腳。

方法如下：

1. 如下圖所示，使用鉛錘線檢查洗衣機是否位於水平表面。
 - 若洗衣機的機身骨架與鉛錘線平行，表示洗衣機位於水平地面。
2. 如有必要，如圖所示調整可調整腳，使洗衣機保持水平。
3. 將雙手放在洗衣機的對角兩端，輕壓並搖晃洗衣機，以確認洗衣機是否平穩。

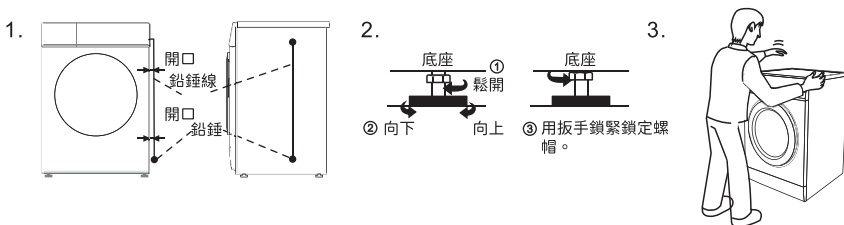

安裝說明

連接供水軟管

1. 確認密封墊圈已確實定位。
2. 將軟管彎曲的一端裝至洗衣機的進水閥，然後用手確實鎖緊接頭螺帽。
3. 將軟管末端垂直裝至水龍頭。用手確實鎖緊接頭螺帽。
4. 轉動水龍頭並檢查有無漏水。若有漏水，則確實鎖緊接頭螺帽。若水壓較強，請先完全關上水龍頭再稍微轉開。

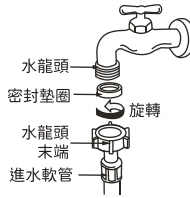

小心：

- 不可使用高於 50° C 的熱水。
- 不可連接至熱水供水口。
- 若水龍頭不適用，請與您的經銷商聯絡。

將供水軟管安裝至洗衣機

握住軟管並順時針轉動螺帽，直到螺帽確實鎖緊。

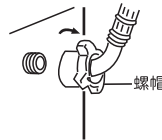

欲拆開供水軟管時，請先關閉水龍頭再逆時針轉動螺帽。

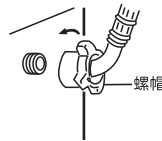

安裝說明

如何安裝排水軟管

1. 將排水軟管安裝至排水口 (如圖所示), 然後以夾環固定。
2. 將軟管的另一端朝向排水槽, 確保放置在軟管開口與排水槽保持適當空隙的位置, 以便輕鬆排水。
3. 如果排水管太緊而不能安裝, 請在安裝前將管口用溫水加熱, 或用肥皂水潤滑。

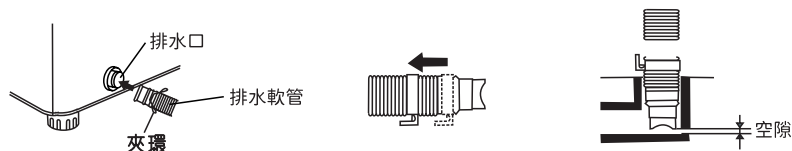

延長排水軟管

- 中段排水軟管的高度應低於 10 cm。
- 若使用延長管, 排水軟管的總長度不應長於 3 m。總長度超過 1m 時中段部分不應抬起。

延長水管的狀況	延長水管的高度	延長水管後的總長度
中途有高起時	10cm	1M以內
中途無高起時	——	3M以內

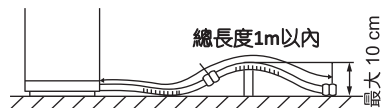

警告！

- 若排水軟管過長, 不可用力裝至洗衣機, 否則將導致出現異音。
- 務必使排水軟管以適當路線放置, 確保不會打結或高於排水槽太多。
- 不可讓洗衣機過載; 最大容量為 10.5 kg。



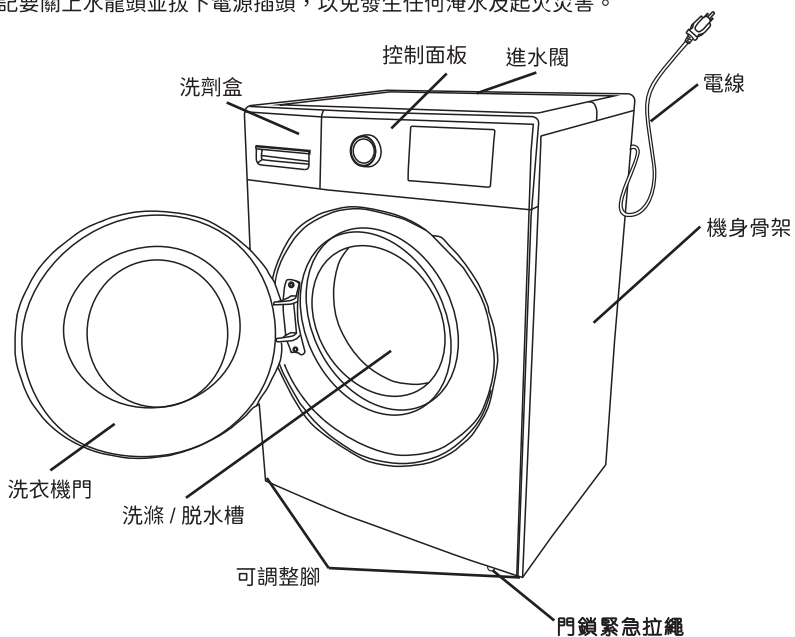

部件名稱

注意

- 建議使用者在首次洗滌前，先執行槽洗淨洗程。
- 切記要關上水龍頭並拔下電源插頭，以免發生任何淹水及起火災害。



配件

使用說明書	供水軟管	護蓋 (4 個)	扳手	排水軟管
				

規格

型號	ES-AFA11WT
額定洗滌容量	10.5kg
額定脱水容量	10.5kg
最大脱水轉速	1400RPM (轉/分)
最大電流	10A
額定電壓/頻率	110V~/60Hz
額定功率	1050W
重量	70kg
水壓	0.03 ~ 1.0 MPa
產品尺寸 W*D*H	600x635x850mm 不含供水、排水軟管

鎖定及解鎖方法

機門鎖定

機器運作時，機門會自動鎖定，無法開啟。

解鎖

機器運作時，若使用者按下「啟動 / 停止」按鈕，機門即可在內槽停止動作後解鎖。

- 若在機器運作時直接拔下電源插頭或切斷電力，機門無法自動解鎖。
- 若在機器運作時開啟機門，泡沫可能溢出。請用毛巾進行清潔。
- 機器以高水溫運作時，使用者無法開啟機門。
- 水位過高時，使用者無法開啟機門。

洗劑盒介紹

粉末合成洗劑



- 針對粉狀肥皂等不溶性洗劑，務必先將其溶解後再倒入分隔盒。

液體洗劑



- 務必使用低泡沫液體合成洗劑。
- 針對濃縮液體洗劑，務必用水稀釋兩倍後再倒入分隔盒。

柔軟劑



- 在洗滌前倒入分隔盒，其將在最後一輪清洗時自動倒入槽內。
- 針對濃縮洗劑，務必使用對應比例的水稀釋後再倒入盒內。
- 不可超過滿位記號線。

液體洗劑



- 可將液體洗劑倒入此分隔盒，以確保良好洗滌效果。

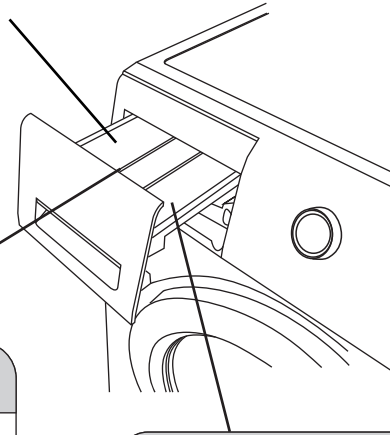

- 禁止使用高泡沫洗衣粉或洗劑。
- 務必依據洗劑的指示說明正確使用洗劑。
- 過量洗劑會產生過多泡沫並影響洗滌效果，也可能導致功能故障。
- 務必依據衣物類型與顏色、水溫及汙漬選擇適當洗劑。

控制面板介紹

控制面板配置

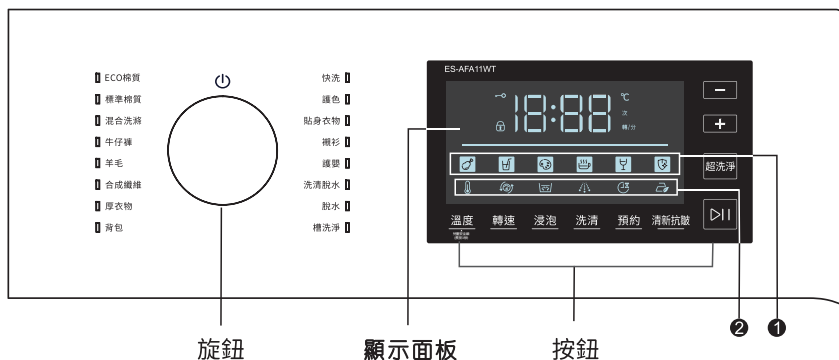

■ 洗程旋鈕

轉動洗程旋鈕，即可開啟機器並選擇想要的洗程。指示燈將會亮起，以表示已選擇的洗程。

■ 待機位置

將旋鈕轉至待機位置，即可將機器切換至待機狀態（洗程結束後將自動切換至待機狀態，但刻度會維持在已選擇的洗程位置）。



■ 顯示面板

顯示面板顯示設定、預估剩餘時間、選項及狀態訊息。洗衣機電源開啟時，顯示面板的預設設定將亮起。

18:88：選擇洗程後，顯示該洗程的預設時間。預設時間視所選選項而異。

°C：設定溫度後，此圖示亮起。

次：設定洗清次數後，此圖示亮起。

分：設定浸泡與自訂洗滌時間時，以及洗程執行期間，此圖示亮起。

轉：設定脫水轉速後，此圖示亮起。

↔：設定兒童安全鎖功能後，此圖示亮起。

🔒：此圖示亮起時，機門無法開啟。

①：選擇超洗淨功能的汙漬類型時，油漬 / 果汁 / 水彩 / 咖啡 / 紅酒 / 其它汙漬圖示會依次亮起。

②：圖示在按下下方按鈕以設定額外選項時亮起，且對應圖示會在洗程執行時，於各運作流期間閃爍。

控制面板介紹

■ 溫度按鈕 (兒童安全鎖按鈕)

按下即可調整洗程的預設溫度。按住此按鈕 3 秒，即可設定兒童安全鎖功能。

■ 轉速按鈕

按下即可調整洗程的預設脫水轉速。

■ 浸泡按鈕

按下即可增加與調整浸泡時間。

■ 洗清按鈕

按下即可調整洗清次數。

■ 預約按鈕

按下即可設定預約洗衣完成的時間(最多 24 小時)。

■ 清新抗皺按鈕

按下即可設定清新抗皺功能。

■ 啟動 / 停止

此啟動 / 停止按鈕用於啟動或暫停洗滌循環。若需要暫時停止洗滌循環，請按下啟動 / 暫停按鈕。按住此按鈕 3 秒以上即可將蜂鳴器靜音。



■ 超洗淨按鈕

按下即可設定超洗淨功能並選擇汙漬類型(油漬/果汁/水彩/咖啡/紅酒/其它汙漬)。

■ 自訂洗滌按鈕

按下即可視所需調整洗程執行時間。



按下即可減少洗程執行時間。



按下即可增加洗程執行時間。

洗程介紹

ECO 棉質	此洗程用於洗滌一般的洗滌物。
標準棉質	適用於一般骯髒程度的標準棉質、亞麻或混棉織物 (例如桌巾、毛巾布、貼身衣物、襯衫等)
混合洗滌	適用於合成纖維與標準棉質織物混合的溫水洗程
牛仔褲	適用於丹寧牛仔褲或類似耐磨棉質衣物的洗程
羊毛	適用於可機洗羊毛或混羊毛織物的極溫和洗程。專為防皺而設計
合成纖維	適用於合成纖維或混合成纖維織物的溫和洗程
厚衣物	適用於厚衣物、可機洗羽絨外套、背心及類似衣物的洗程。
背包	用於洗滌帆布包及其他棉質包包的洗程，不適用於皮質、塑膠及防水包包。
快洗	適用於少量輕微骯髒程度衣物的快速洗程
護色	適用於鮮豔衣物的冷水洗程
貼身衣物	貼身衣物專用洗程
襯衫	適用於棉質或混合纖維的襯衫與罩衫
護嬰	以極高溫洗滌兒童衣物，確保高度衛生
洗清脫水	分開洗清與脫水洗程
脫水	以所選轉速獨立執行脫水洗程。脫水前事先排水。
槽洗淨	槽洗淨洗程專用於洗衣槽內無待洗衣物時進行洗衣槽清潔

洗程介紹

洗程	最大負載 (kg)	預設溫度 (預設 + 溫度範圍) (°C)	預設時間 (時:分)	預設脫水轉速 (RPM) (預設 + 其它轉速)	預設洗滌次數 (預設 + 其它次數)
ECO 棉質	10.5	冷水	1:21	600 (400-600-800-1000-1200-1400)	2(0-6)
標準棉質	10.5	40 (冷水 -20-30-40-60-85)	2:28	1000 (400-600-800-1000-1200-1400)	2(0-6)
混合洗滌	6	30 (冷水 -20-30-40-60)	1:18	1000 (400-600-800-1000-1200)	2(0-6)
牛仔褲	5	30 (冷水 -20-30-40)	1:18	1000 (400-600-800-1000-1200)	2(0-6)
羊毛	2	冷水 (冷水 -20-30-40)	1:05	600 (400-600-800)	2(0-6)
合成纖維	6	40 (冷水 -20-30-40)	1:38	1000 (400-600-800-1000-1200)	2(0-6)
厚衣物	2	30 (冷水 -20-30-40)	1:36	800 (400-600-800-1000)	3(0-6)
背包	3	40° C	1:51	800 (400-600-800)	3(0-6)
快洗	1	冷水 (冷水 -20-30)	0:16	800 (400-600-800-1000-1200-1400)	1(0-4)
護色	3	15° C	1:00	600 (400-600-800)	2(0-4)
貼身衣物	3	30 (冷水 -20-30-40-60)	1:31	800 (400-600-800-1000)	3(0-6)
襯衫	3	30 (冷水 -20-30-40-60)	1:15	800 (400-600-800-1000)	2(0-6)
護嬰	4	85° C	2:43	800 (400-600-800-1000-1200-1400)	3(0-6)
洗滌脫水	10.5	—	0:21	1000 (400-600-800-1000-1200-1400)	1(0-6)
脫水	10.5	—	0:12	1000 (400-600-800-1000-1200-1400)	—
槽洗淨	—	85° C	2:19	800	1

洗程介紹

一般衣物使用者說明

方法

1. 準備事項
 - 放入衣物並關上機門。
 - 將洗劑或洗衣粉放入洗劑盒。
 - 打開水龍頭、放置排水管，並插入電源線。
2. 開啟電源。
3. 選擇適當洗程。
4. 選擇適當按鈕。
5. 按下「啟動 / 停止」按鈕。
6. 洗滌結束時，蜂鳴器會響起。

羊毛洗程說明

方法

- 開啟電源並選擇羊毛洗程。

注意

- 請在洗滌前確認衣物上的洗標。
- 洗滌結束時，請立即將衣物取出風乾，以免衣物變形。
- 不可將溫度設在 40 度以上，以免衣物受損。
- 使用羊毛洗劑可提高洗滌效果。
- 淺色與深色衣物必須分開洗滌。

背包洗程說明

方法

- 開啟電源並選擇背包洗程。

注意

- 僅適用於以水洗滌背包。
- 請在洗滌前拆下裝飾物，並將背帶確實綁緊。
- 請在洗滌結束後立即將背包取出風乾。
- 請拉起拉鍊，並將背包與其他衣物分開洗滌。

其它選項與功能

洗程	浸泡	預約	清新抗皺	超洗淨	自訂洗滌
ECO 棉質	●	●	●		
標準棉質	●	●	●	●	●
混合洗滌	●	●	●	●	●
牛仔褲	●	●	●	●	●
羊毛		●	●		●
合成纖維	●	●	●	●	●
厚衣物	●	●	●	●	●
背包		●			
快洗		●	●		●
護色		●	●		●
貼身衣物	●	●	●	●	●
襯衫	●	●	●	●	●
護嬰	●	●	●		●
洗清脫水		●	●		●
脫水		●	●		●
槽洗淨		●			

浸泡

建議在洗滌嚴重骯髒的衣物時使用此功能。

方法

開啟電源，並依據使用者需求選擇適當洗程與按鈕。

按下浸泡按鈕即可選擇浸泡功能。

按下啟動 / 停止按鈕即可啟動洗程。

其它選項與功能

預約洗滌說明

方法

- 開啟電源，並依據使用者需求選擇適當洗程與按鈕。
按下**預約**按鈕即可設定結束時間。
按下**啟動 / 停止**按鈕即可啟動**預約**洗滌功能。
(**預約**時間以每一小時為間隔，最多 24 小時。)

注意

若需要變更**預約**洗滌設定，請**旋轉**電源按鈕並再次設定。
預約後，使用者可**旋轉**電源按鈕將其取消。
要確認**預約**洗滌時，請按下**預約**按鈕。設定時間將會顯示 5 秒。
預約洗滌時間視不同情況而異，取決於水壓、排水情況、衣物類型與水溫。

清新抗皺

此功能將自動使糾結的衣物鬆開，防止在 8 小時的洗程後產生皺摺與異味。建議使用者在無法及時取出衣物時選擇此選項。

方法

開啟電源，並依據使用者需求選擇適當洗程與按鈕。
按下**清新抗皺**按鈕即可選擇清新抗皺功能。
按下**啟動 / 停止**按鈕即可啟動洗程。

注意

使用者可隨時將旋鈕轉至待機位置，以停止功能並取出衣物。

超洗淨

建議使用此功能洗淨油漬、果汁、水彩、咖啡、紅酒及其他汙漬。本洗衣機共可清潔 25 種汙漬。

方法

開啟電源，並依據使用者需求選擇適當洗程與按鈕。
按下**超洗淨**按鈕即可選擇此功能與汙漬類型。
按下**啟動 / 停止**按鈕即可啟動洗程。

注意

使用厚衣物洗程時，無法選擇油漬洗淨功能；
使用厚衣物 / 牛仔褲洗程時，無法選擇所有汙漬洗淨功能；
使用貼身衣物洗程時，無法選擇紅酒 / 咖啡汙洗淨功能。

自訂洗滌

此功能讓使用者調整想要的洗程時間。

方法

開啟電源，並依據使用者需求選擇適當洗程與按鈕。
按下**減號 / 加號**按鈕即可增加與減少洗程執行時間。
按下**啟動 / 停止**按鈕即可啟動洗程。

其它選項與功能

添加待洗衣物功能

使用此功能可在機器運作時添加待洗衣物。

方法

按住「啟動/停止」按鈕直到時鐘熄滅。機門解除鎖定，並顯示「Add」。請添加待洗衣物並關上機門，接著按下「啟動/停止」按鈕後即可繼續洗滌。

請勿強行打開機門，否則將導致部件受損與危險發生。

衣槽內有大量泡沫或水時，請使用乾的毛巾進行擦拭，避免泡沫與水在關上機門後溢出。

兒童保護功能

若機門在洗程執行前再次開啟，機器將在運作時自動啟動兒童保護功能。

開始時，機門將保持關閉，且馬達會運作一段時間。接著，機門將處於解鎖狀態，直到再次運作為止。若機門在等待期間開啟，機器將停止運作。

取消蜂鳴器

洗程執行結束時無蜂鳴器響起。

設定 / 取消方法

開啟電源並按下「啟動/停止」按鈕，直到蜂鳴器響起。釋放按鈕時，「取消蜂鳴器」即完成設定。若重複此動作，設定將會取消。

兒童安全鎖功能

使用者可設定兒童安全鎖功能，以避免兒童在機器運轉時意外操作，並確保機門無法開啟且按鈕（電源按鈕除外）無法使用。取消此功能時，機門即可再次開啟。

設定 / 取消方法

開啟電源並按住「溫度」按鈕 3 秒，直到蜂鳴器響起。兒童安全鎖功能即完成設定。若重複此動作，兒童安全鎖功能將會取消。

清潔與維護

- 機器長時間使用後，請進行維護，以延長其使用壽命。
- 維護時，請拔下電源插頭。

機身

- 每次洗滌衣物後，請使用軟布清潔機身。若有嚴重髒汙，請用沾上些許洗劑或肥皂水的布清潔機身。
- 請勿用水直接沖洗機器。
- 禁止使用去污粉、稀釋劑、汽油及酒精清洗機器。

機門墊片

每次洗滌衣物後，請用布清潔墊片。若有胸針或其他雜物，請務必將其取出。

洗劑盒清潔

請定期清潔洗劑盒。取出洗劑盒並以水清潔。

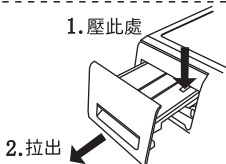

進水閥清潔 (建議每半年一次)

1. 取出進水管
2. 取出濾網
3. 用牙刷清潔濾網後再重新裝回
4. 清潔後，連接進水管。



洗衣槽清潔 (建議每月一次)

長期使用後，洗衣槽內部可能殘留髒汙。槽洗淨功能可清潔洗衣槽內部與表面。
(注意：使用槽洗淨功能時，請勿放入衣物及洗劑。)

清潔與維護

機器凍結

1. 用熱毛巾包覆水龍頭與接頭。
 2. 拆開進水管，並將其放入 50 度水中。
 3. 將 2 至 3 公升的 50 度熱水倒入槽內。
 4. 再次裝上進水管、打開水龍頭並啟動機器。
- 最後，請檢查進水管與排水管是否可正常作用。



非故障情況

情況	原因
機門無法開啟。	<ul style="list-style-type: none"> ● 水溫過高或電力中斷。 ● 已設定兒童安全鎖功能。 ● 衣物夾在機門與墊片之間。
異味	<ul style="list-style-type: none"> ● 因使用橡膠組件，開始時會有橡膠的味道。
洗滌及洗清的水量較少	<ul style="list-style-type: none"> ● 滾筒洗衣機的耗水量較少
無注水	<ul style="list-style-type: none"> ● 水龍頭是否轉開 ● 進水管是否凍結 ● 濾網是否阻塞
僅注入一半水量	<ul style="list-style-type: none"> ● 若水位下降，系統將自動注水
機器在洗滌時排水	<ul style="list-style-type: none"> ● 泡沫洗劑過多
剩餘時間改變	<ul style="list-style-type: none"> ● 若衣物分布不均，洗衣機將自動注水以保持平衡。 ● 剩餘時間依據 15L/min 進水量計算。因此，時間將視不同水壓而延長或縮短。 ● 若衣物出現傾向一邊的情況，洗衣機將延長脫水時間。
脫水時發出異音	<ul style="list-style-type: none"> ● 電線是否連接至機身？ ● 是否已拆下運輸螺栓？ ● 是否有髮夾、硬幣或其他異物掉入槽內？
停電後無法運作	<ul style="list-style-type: none"> ● 電力中斷時，機器無法運轉。若電力恢復後機器仍無法旋轉，請按下「電源開啟 / 關閉」按鈕並重設洗程。
緊急打開機門	<ul style="list-style-type: none"> ● 若您想在長時間停電時取出衣物，請拔下電線、等待內槽停止轉動、拉下機身右下角的緊急繩索、聆聽有無細微噪音後，接著即可打開機門。(事先確認水位低於籃位，且水溫低於 60°C。)

故障排除指示

故障代碼	現象	檢查事項	解決方法
無顯示	無法運作	<ul style="list-style-type: none"> ● 插座是否可供電 ● 插入的插座是否斷電 ● 漏電保護器是否關閉 ● 是否設定預約功能 	
E11	無注水	<ul style="list-style-type: none"> ● 水龍頭是否轉開 / 關閉？ ● 確認進水管是否凍結 ● 確認濾網是否阻塞 ● 注水是否停止 	按下啟動 / 暫停按鈕
E12	未排水	<ul style="list-style-type: none"> ● 確認排水管位於正確位置 ● 排水高度是否過高 ● 確認排水管是否阻塞 ● 確認排水管長度 	按下啟動 / 暫停按鈕
H	機門無法開啟	<ul style="list-style-type: none"> ● 確保不使用熱水 ● 洗滌時水溫過高 	溫度下降至安全等級時會自動解鎖
U4	機門未關上		關上機門，直到「鎖定」亮起後再次進行確認，然後按下「啟動 / 暫停」即可重新運作
其他代碼	警示		按下「啟動 / 暫停」即可重新運作。若仍無法解決問題，請與客戶服務中心聯絡。

MEMO

MEMO

限用物質含有情況標示

設備名稱：洗衣機 · 型號 (型式)：ES-AFA11WT

單 元	限用物質及其化學符號					
	鉛 (Pb)	汞 (Hg)	鎘 (Cd)	六價鉻 (Cr ⁺⁶)	多溴聯苯 (PBB)	多溴二苯醚 (PBDE)
電 機	○	○	○	○	○	○
電 容 器	○	○	○	○	○	○
電 源 線	○	○	○	○	○	○
主 機 板	○	○	○	○	○	○
玻 璃	○	○	○	○	○	○
金 屬 外 殼	○	○	○	○	○	○
塑 膠 外 殼	○	○	○	○	○	○

備考. “○” 係指該項限用物質之百分比含量未超出百分比含量基準值。

售後服務

感謝您的愛護，本公司產品售後服務由台灣夏普客戶服務中心負責

消費者免費洽詢專線：**0809-090-510**

服務時間：星期一至星期日09:00 ~ 21:00

SHARP

進口商：台灣夏普股份有限公司

進口商地址：新北市土城區中央路四段53號2樓

客戶服務專線：0809-090-510

委製商：SHARP CORPORATION