

SHARP

HM-AD13AT-B

智慧咖啡機

使用說明書 (內含保證書)

家庭用

目錄

規格	3	韌體更新	18
安全注意事項	4	省電與自動加熱功能	19
各部位名稱	8	手沖咖啡的關鍵	19
安裝指示	10	清潔保養	20
面板說明	11	常見問題	22
初次使用	12	售後服務與保固	24
操作部位與畫面說明	13		
無線區域網路的注意事項	15		
必要的連網環境	15		
無線模組規格	16		
無線區域網路連接	16		
無線區域網路連線的步驟	17		

中的數字，表示主要說明所在的頁碼。

感謝您的惠顧。

請詳閱本使用說明書以達正確使用。

- 使用前，請務必詳閱“安全注意事項”。
- 請務必將本使用說明書（內含保證書）放在可隨時取閱之處。

※ 請勿用於業務用途。

※ 關於洽詢和諮詢窗口，請參照封底。

SHARP

下載 App 連線咖啡機

- 使用新推出的咖啡風味沖煮手法 -
 - 設定自己的咖啡沖煮手法 -
 - 為您的咖啡風味體驗留下評價 -
 - 智慧省電模式，設備更節能 -
- 沖煮咖啡時，沖煮展演頁即時掌握沖煮動態 -
 - 儲存咖啡沖煮紀錄 -



通過設置無線區域網路功能，您可以更愉快、更方便地使用本產品。

【貼心提醒】

- * 咖啡機在沒有連接 Wi-Fi 的情況下也能沖煮咖啡，咖啡機已為您內建咖啡風味沖煮手法。
- * 標示可能與產品或 App 上所記載之內容有所差異。為了持續優化本產品，可能在未經公告的情況下進行變更。敬請見諒。

規格

型號	HM-AD13AT-B
額定功率	1200 W
尺寸(長·深·高)(約)	15.5 x 25.5 x 36.5 cm
重量(約)	3.5 kg
電源線長度(約)	1.5 m
水箱容量	600 ml
額定電壓及頻率	110 V 60Hz

* 作為持續改進政策的一部分，本公司保留更改設計和規格的權利，恕不另行通知。
* 產品採用 iDrip 咖啡萃取技術。

限用物質含有狀況標示













設備名稱：智慧咖啡機		型號 / 系列：HM-AD13AT-B				
單元 Unit	限用物質及其化學符號 Restricted substances and its chemical symbols					
	鉛 Lead (Pb)	汞 Mercury (Hg)	鎘 Cadmium (Cd)	六價鉻 Hexavalent chromium (Cr ⁺⁶)	多溴聯苯 Polybrominated biphenyls (PBB)	多溴二苯酸 Polybrominated diphenyl ethers (PBDE)
1. 機構件	○	○	○	○	○	○
2. 印刷電路板	—	○	○	○	○	○
3. 馬達	○	○	○	○	○	○
4. 風扇	○	○	○	○	○	○
5. 面板	○	○	○	○	○	○
6. 電源線	○	○	○	○	○	○

備考 1. "超出 0.1wt%" 及 "超出 0.01 wt %" 係指限用物質之百分比含量超出百分比含量基準值。
Note 1: "Exceeding 0.1 wt%" and "exceeding 0.01 wt%" indicate that the percentage content of the restricted substance exceeds the reference percentage value of presence condition.
備考 2. "○" 係指該項限用物質之百分比含量未超出百分比含量基準值。
Note 2: "○" indicates that the percentage content of the restricted substance does not exceed the percentage of reference value of presence.
備考 3. "—" 係指該項限用物質為排除項日。
Note 3: The "-" indicates that the restricted substance corresponds to the exemption.

關於警告的種類標記

在此使用說明書中，為安全使用本產品並防止用戶或他人受到任何傷害，使用本產品的注意事項帶有警告標記，如下所示。該標記根據傷害、損壞、緊急程度明確指示可能由於錯誤操作而導致的內容。

在充分理解每個標記的含義之後，請閱讀此使用說明書。所有標有這些標記的項目都是與安全相關的重要項目，因此請務必遵守。

警告標示的種類	警告標示的內容
 警告	表示如果忽略和錯誤處理，可能會導致用戶死亡或重傷。
 注意	可能對人造成傷害或物品損害的內容。
例  =  「觸電注意」	 符號表示存在會引起注意的內容。 在圖中繪製特定的警告內容。 (例如左圖所示的示例為「觸電注意」)
例  =  「不允許拆解」	 符號表示是被禁止的行為。 在圖中繪製特定的禁止內容。 (例如左圖所示的示例為「不允許拆解」)
例  =  「從插座上拔下電源插頭」  =  「請遵循指示」	 符號表示是強制或指示動作。 在圖中繪製特定的指示內容。 (例如左圖所示的示例為「從插座上拔下電源插頭」)

關於電源插頭與插座

警告

不可使用 110 伏特以外之電源。請單獨使用額定 15 安培以上的電源插座。如果與其他設備共同使用，可能會過熱並引起火災。

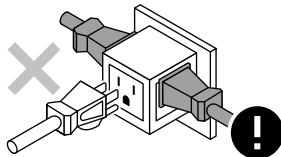

請定期清除電源線上的灰塵。如果灰塵累積在插頭上，則可能因潮濕而導致接觸不良並引起火災。請拔下電源插頭並用乾布擦拭。

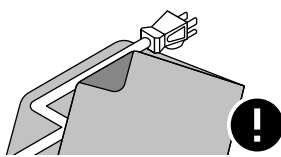

勿將電源線及插頭加工、過度彎曲、拉扯、扭轉、重物加壓...等使之破損、毀壞。若發現電源線及插頭有損壞，請勿使用機器，請向客戶服務中心取得特殊電線以進行更換。

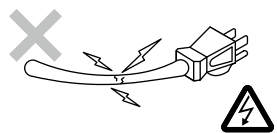

關於電源插頭與插座

警告

拆裝電源插頭時，請務必確認手部乾燥，並緊握插頭絕緣部份施力，不可觸碰金屬部份，亦不可施力於導線端，以避免電線斷裂。

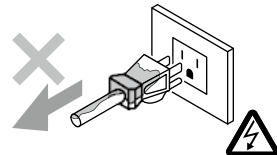

請務必把電源插頭完全插入插座，以避免觸電、短路、過熱電線走火。

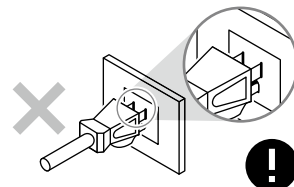

長時間不使用時，建議把電源關閉，以免造成電器損害或火災。

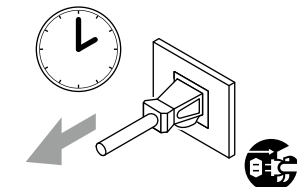

連接接地線以防止觸電。

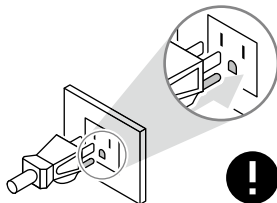

移動機器請先將插座上的電源線插頭拔起，並保持電源線之乾燥。

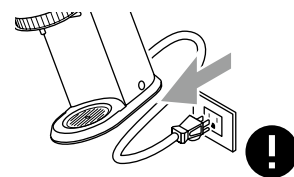

勿將機器本身和其電源線、插頭淋濕、浸入水及其他任何液體中，以避免起火、觸電及其他傷害。

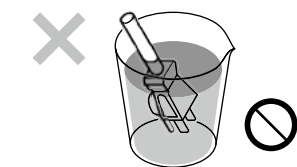

關於使用場所

警告

機器請水平置放在堅固、安定、平整的地方，請勿置放在不穩定的地方，以避免人員遭受砸傷、壓傷、夾傷、撞傷等傷害。



機器必須放置在合格操作員的監督範圍內，並請勿置放在嬰幼兒能觸碰到的地方。

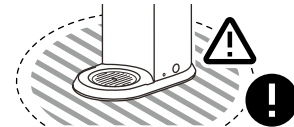

請勿將機器靠近熱源、火源、易燃物，或其他發熱設備。

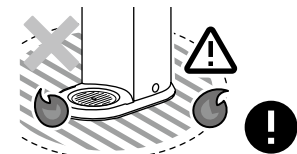

注意

請勿將機器置放於太過潮濕或直接受到陽光、雨雪侵襲的地方。



請避免灑潑水分或將物品置放於機器上，以避免短路、漏電及其他對人或機器的傷害。



請勿將機器放置在可能達到冰點的環境中，以免機器內部的水分凝固，造成機器損壞。



安全注意事項

關於使用相關操作

警告

請勿拆解或改裝機體、配件，也請不要將機器交由非原廠授權之維修人員維修。不當的處理，可能造成燙傷、割傷、刮傷、電擊...等危險，並會導致保固失效。若發現機器及配件有任何問題，請洽詢購買的販賣店家，或廠商指定的維修單位。

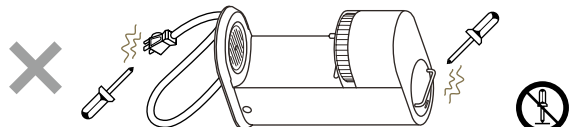

身體、精神或心智有障礙，以及缺乏足夠知識、經驗、操作能力，以致無法安全、正確使用機器的成人或孩童，不可在無人監督下操作機器。

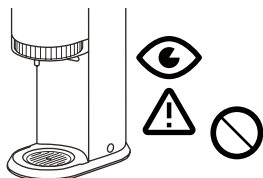

請避免兒童靠近沖煮中及沖煮後未冷卻之機體，避免燙傷；加熱中或使用後之機體水箱仍處於高溫狀態，請成人及兒童勿用手觸摸，以避免燙傷。

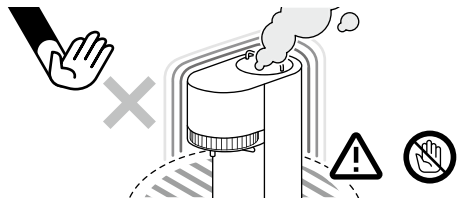

切勿將機器浸在水中，以避免短路、漏電及其他對人或機器的傷害。

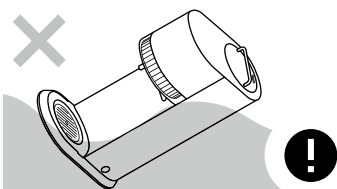

請注意水量，加到滿水位標示即可。加完水後務必將水箱蓋蓋上，以避免熱水溢出燙傷。

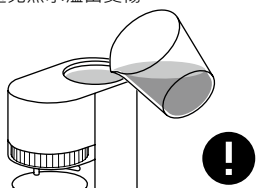

水箱內有水時，請小心移動機器、不要讓機器傾倒，以避免水箱內的水溢出，損壞機器。

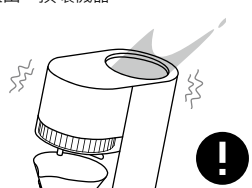

請勿倚靠、拍打、撞擊、擠壓、堆疊機台，或使之於高處墜落、傾倒。

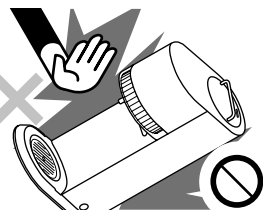

電線、插頭請勿靠近熱源。

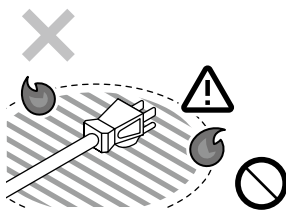

飲用咖啡請注意溫度，避免燙傷。

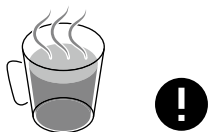

請確保兒童不使用及觸碰機器，特別注意請勿讓嬰幼兒將零件放入口中。



攝取過量咖啡因可能導致心悸、失眠等，請適量飲用。



關於使用相關操作

注意

請依照使用說明書進行操作，不可於沖煮流程中任意關機、阻礙出水頭動作，或按壓非相關按鈕。



水箱加熱及機器運行中，請勿打開水箱蓋。

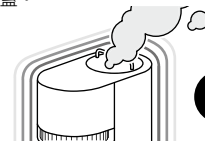

清潔時，請關閉電源並拔下電源線。

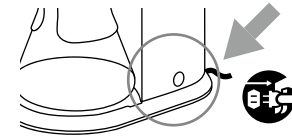

本電器為家用或類似用途，如下列所示：

1. 商店、辦公室及其他工作環境之員工廚房區域。
2. 農舍。
3. 酒店、汽車旅館及其他居住型環境之住戶。
4. 提供床位和早餐的環境。



為確保最佳的使用效能，本產品出廠前經過廠內用水測試。因此可能會有水氣或水漬殘留在水箱的情況，屬正常現象，不影響所有產品功能。



水箱請加入飲用水。沖煮咖啡之用水。若使用富含礦物質的硬水，加熱後水箱可能會出現礦物質，此為正常現象。



發生問題及故障時，請立刻停止使用，並聯絡購買的販賣店家，或廠商指定的維修單位。



關於外觀有污垢或食物接觸到表面的清潔，請見第 20 頁的清潔說明。



水箱蓋有可能因使用不當造成變形，請定期每年檢查外觀。以避免水箱蓋出現生鏽、剝落...等情況。



避免在沒有水的情況下使用咖啡機，避免空燒，以免造成電器損害或火災。



請勿投入飲用水外之物體到水箱內，避免造成損壞或管線堵塞。



關於廢棄物處置

警告

請妥善處理塑膠包材，以防孩童或寵物因塑膠包材窒息。



注意

處置廢棄物時，舊咖啡機有用的原物料還可以回收再利用，請洽詢各地環保單位適當的處理方式。



各部位名稱

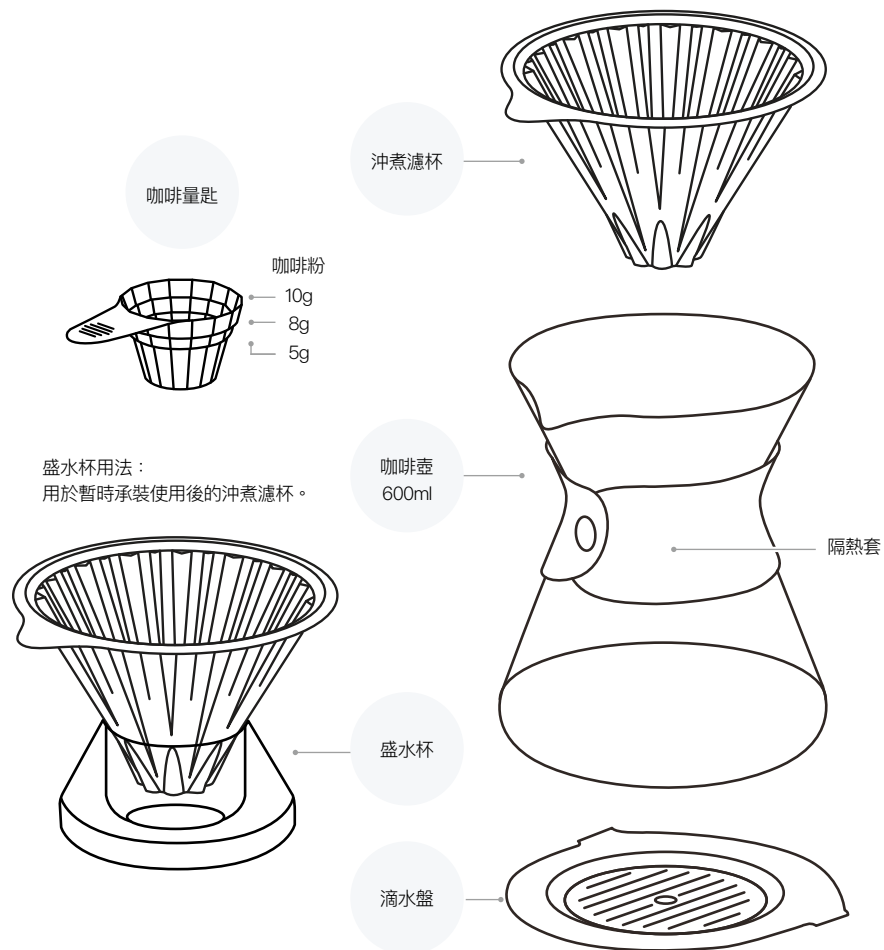

為達到顧客所要求的優良品質，在工廠均已使用水進行全面性的品質檢驗。這時可能有少數水殘留在壺內或是水箱內，對於衛生方面不會有任何不良的影響，請安心使用。

! 請勿將物品置於蒸氣孔上。

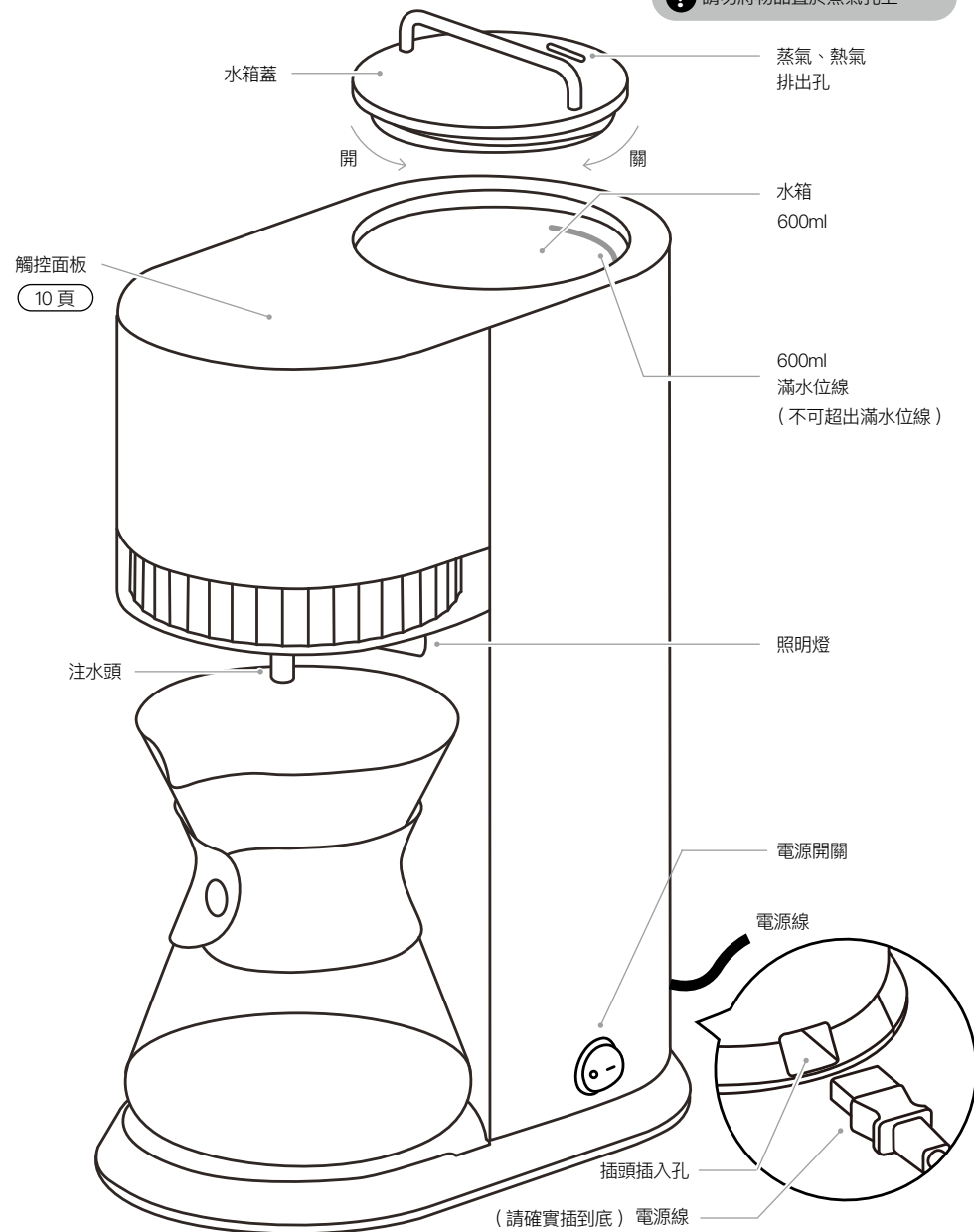

安裝指示

1. 取出咖啡機內部所有包裝材料，如果咖啡機外面有功能貼紙，也一併除去。檢查本機有無任何損壞，例如咖啡壺是否破損，咖啡機周圍封條是否損壞或咖啡機內部或面板是否凹陷。如果有任何損壞，請不要操作咖啡機，須經由客戶服務中心檢查和進行必要的維修。
2. 檢查本產品是否帶有下列附屬品 1) 盛水杯 2) 沖煮濾杯 3) 咖啡壺 4) 滴水盤 5) 說明書 6) 電源線 7) 咖啡量匙
3. 沖煮期間由於會出滾燙的熱水，為了避免意外接觸，咖啡機應放在距離地面至少 85 公分以上的地方。並讓孩子們遠離咖啡機，以防止他們燙傷。
4. 咖啡機應放置在一個平面上，並設置在能充分支撐咖啡機重量的表面上。咖啡機是設計用在櫃檯上。它不應該被安裝在過熱和產生蒸氣的任何區域；例如，傳統的瓦斯爐旁邊。它也不應該安裝於靠近易燃材料，例如窗簾。咖啡機應安裝在不會堵塞熱氣排出孔的地方。如果本裝置被覆蓋或接觸易燃材料，包括窗簾、布幔、壁紙等空間，可能會發生火災。咖啡機頂部應至少有足夠空間以便熱空氣流通。 **警告：蒸氣是從咖啡機頂部熱氣排出孔排出。確保排出的蒸氣不會弄濕電源插座 / 其他電器。**
5. 咖啡機排放的蒸氣可能弄濕或弄髒附近的家具或牆壁。請在咖啡機和牆壁或家具之間保持足夠的空間。沖煮期間或沖煮後，蒸氣則來自熱氣排出孔或杯子。蒸氣可能會在咖啡機周圍的牆壁或家具結露。務必在通風良好的地方安裝咖啡機。為了防止潮濕，我們建議使用鋁箔遮蓋牆壁或家具。
6. 不要使用轉接器插頭將其他設備連接到相同的插座。交流電壓和頻率必須是單相 110V，60Hz。
7. 對未能遵守正確的電氣連接程序致造成機器損害或人身傷害，不負任何賠償責任。
8. 不要使用受過損傷的電源線、插頭及鬆動的插座、以免引起短路、觸電和起火等事故。
9. 機身清潔時應先拔去電源插頭，不要用濕手、濕布去插、拔電源插頭，以防觸電。
10. 不要任意改變電源線原有狀態，電源線受到任何人為的損傷會造成觸電、漏電或其他故障。
11. 本設備必須正確接地，以防止由於短路或電線和零件的絕緣劣化而觸電。

面板說明

出水功能 (14 頁)

- 當需要排出水箱內殘餘水時，按下出水按鈕後再點擊啟動按鈕，開始進行排水。
- 於排水過程中再次按下會取消排水操作。

快速沖煮 (14 頁)

- 可自行設定手法儲存在這三個選項內。
- 設定手法可從咖啡機或是 APP 上面進行設定。
- 點擊後啟動手法，再點擊啟動按鈕開始沖煮。

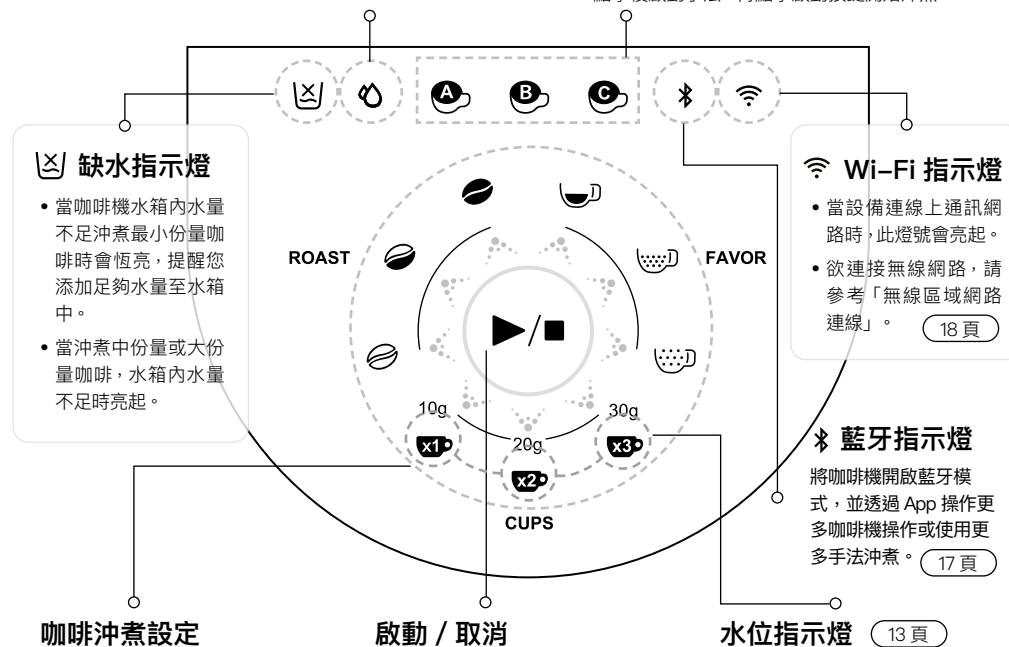

咖啡沖煮設定

- 包含「烘焙度」、「濃淡度」與「杯數」三個參數可設定。
- 每次沖煮咖啡時均須完成三種參數的選擇才可開始沖煮咖啡。

啟動 / 取消

- 可作為咖啡機開始沖煮或中斷沖煮時使用。
- 可作為其他操作的啟動按鈕時使用。
- 當按鈕可操作時將會亮起，提醒按下按鈕的時機。

水位指示燈 (13 頁)

- 用於判斷水箱內水量是否足夠沖煮選擇份量所需的水量。
- 有關沖煮時所需水量的提示請參考「水位燈顯示」說明。

CUPS(杯數)



適合 10g 咖啡粉
水量約 120~180ml



適合 20g 咖啡粉
水量約 240~360ml



適合 30g 咖啡粉
水量約 360~540ml

ROAST(烘焙度)



淺焙



中焙、淺中焙



深焙、中深焙

FAVOR(濃淡度)



淡一點



適中



濃一點

快速鍵(預設)



40g 精品大美式
水量約 600ml



20g 精品濃縮 (可加奶)
水量約 150ml



10g 濾掛包
水量約 150ml

顯示僅為示意。並且可能為了改良產品，而在未經公告的情況下進行變更。

水箱清潔方式 (14 頁)

初次使用或一段時間沒使用時，請先倒入飲用水並進行「☑️ 出水功能」進行清潔。也避免有氣泡堆積在管線內。新設備在初次使用會有些許新品味道，屬於正常現象。煮沸後出水幾次味道會消散。

1. 加入飲用水

1. 請把蓋子的點往左旋轉至 OPEN，拉起上蓋。
2. 加入最多 600ml 的飲用水。(不可超出滿水位線)
3. 下壓上蓋並往右旋轉至 CLOSE，關閉蓋子。

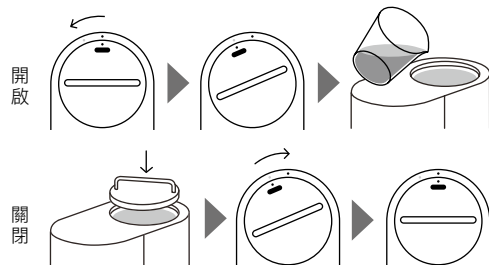

2. 放濾杯、濾紙與咖啡粉

1. 把濾紙撐開放入濾杯裡面。(建議使用 1x4 濾紙)
 2. 將咖啡豆研磨至手沖合適粗度，倒入濾紙內。
- * 磨豆機需要另購

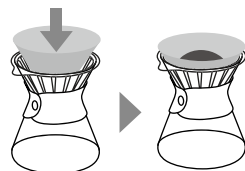

3. 放入咖啡機

將咖啡壺連同濾杯一起放入咖啡機裡面。

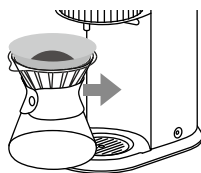

4. 設定沖煮選項

確認沖煮咖啡重量 (g) 決定杯數，再選擇咖啡豆烘焙度，再來選擇您所需要的咖啡濃淡度

❗ 確認水量是否充足。 (13 頁)

5. 開始沖煮

咖啡機，按下「▶/■」按鈕，等待咖啡開始沖煮。再按一次按鍵即可取消沖煮。

6. 沖煮完成

機器傳出嗶嗶兩長聲 🎵 表示沖煮完成。

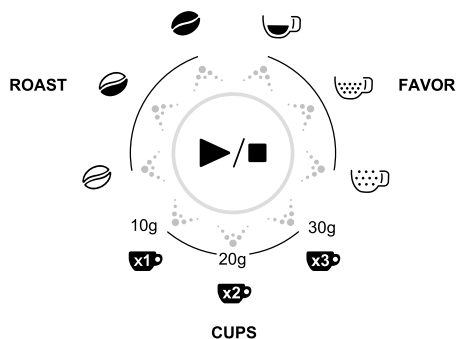

顯示僅為示意。並且可能為了改良產品，而在未經公告的情況下進行變更。

觸控面板基本操作

透過「按下」與「長壓」觸控面板的操作，您就能輕易的使用咖啡機。



按下

觸碰面板上按鈕或項目，移開手指後即完成選擇並確認。



長壓

按壓面板上按鈕聽到嗶一聲後，移開手指後即完成選擇並確認。

❗ 請注意：請勿使用筷子或其他尖銳物品操作咖啡機面板，以免造成損壞。

水位燈顯示

透過杯數顯示可沖煮的水量。



水量不足沖煮一杯咖啡時

狀態：缺水燈恆亮



水量超過一杯，未達兩杯

狀態：x1 杯燈號恆亮



水量超過兩杯，未達三杯

狀態：x1 x2 杯燈號恆亮



水量超過三杯

狀態：x1 x2 x3 杯燈號恆亮

沖煮咖啡

咖啡機內建精選 27 種沖煮手法，每杯咖啡有如專業咖啡師親自為您沖煮。

① 選擇杯數、咖啡豆烘焙度、咖啡濃淡度

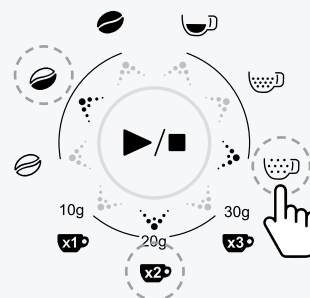

② 沖煮提示燈亮起時，按下「啟動」開始沖煮 (聽到嗶聲)



③ 沖煮完成 (聽到嗶嗶兩長聲 🎵)



❗ 選項資訊可參考面板說明

(11 頁)

操作部位與畫面說明

出水模式

當咖啡機需要排除水箱內的殘水時，需透過出水模式進行。

① 按下面板左上角的「出水」按鍵

進入出水模式，出水狀態燈亮起，



② 按下面板中間「啟動」按鍵

按下「啟動 / 取消」進行出水 / 中斷出水。



設定咖啡機快速手法

您可以從咖啡機儲存手法，也能從 App 設定手法儲存至咖啡機上。

① 選擇杯數、咖啡豆烘焙度、咖啡濃淡度

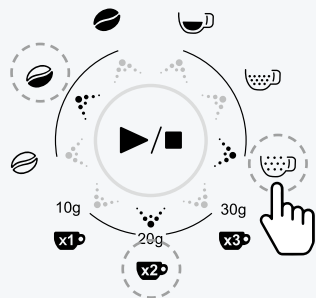

② 長壓「快速沖煮」按鍵，聽到嗶聲，後放回

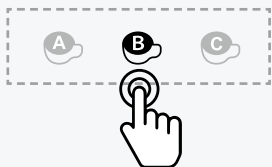

快速沖煮功能

透過快速沖煮功能，您可以使用您設定好的手法進行沖煮，最多您可儲存三組手法於咖啡機中。

① 按下面板上方的「手法」按鍵

按下咖啡機快速沖煮鍵，快速沖煮燈恆亮，同時顯示儲存於快速沖煮鍵的手法數值

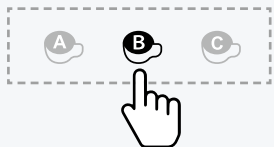

② 按下面板中間「啟動」按鍵

按下「啟動 / 取消」鍵開始進行沖煮。



❗ 如果由 App 設定手法，將不會顯示面板數值。

無線區域網路的注意事項

關於電波使用的注意事項

- 如果在以下地方使用，則無法保證該操作使用與本產品相同的頻率 (2.4GHz) 或指定的低功耗無線設備靠近藍牙® (Bluetooth®) 無線通信設備。此外，在諸如微波爐等設備的磁場之類的地方，或者發生靜電或地方無線電干擾的地方，由於電波較弱，可能暫時無法使用。
- 不能保證所有路由器或居家環境均能實現無線連接和性能。在以下場地，電波可能無法到達或無法連接：在混凝土、鋼筋或金屬建造的建築物內 / 靠近障礙物 / 靠近使用相同頻率的無線通訊裝置。
- 本產品的無線區域網路的對應頻道為 1~13。本產品無法與設置到其他頻道的路由器進行通信。

注意個人信息

- 不管加密設定如何，只要使用電波，使用無線區域網路設備有可能被攔截。
- 由於該產品與路由器間應用電波通信，在服務區內，無線區域網路可享用免費區域網路連接。另一方面，電波通過障礙物（如牆）到達某一區域的任何地方，因此可能發生通信攔截或不正當侵入。
- 在沒有應用程式權限的情況下，請不要進行設備或網路連接。
- 本產品的無線區域網路功能應在產品廢棄或轉讓給第三人時進行初始化。
- 當從第三人處轉讓獲得本產品時，請將無線區域網路功能進行初始化，以避免他人非法訪問。

根據 NCC 低功率射頻器材技術規範 3.8.2 規定：

- 取得審驗證明之低功率射頻器材，非經核准，公司、商號或使用者均不得擅自變更頻率、加大功率或變更原設計之特性及功能。
- 低功率射頻器材之使用不得影響飛航安全及干擾合法通信；經發現有干擾現象時，應立即停用，並改善至無干擾時方得繼續使用。前述合法通信，指依電信管理法規定作業之無線電通信。
- 低功率射頻器材須忍受合法通信或工業、科學及醫療用電波輻射性電機設備之干擾。

必要的連網環境

無線區域網路

- 始終連線的無線區域網路環境。

無線區域網路基地台（路由器）

- 支持無線區域網路 2.4GHz 頻段 (IEEE802.11b/g/n) 的路由器。
- 加密方式僅支持“WPA”、“WPA2”和“WPA3”。建議使用“WPA2 (AES)”或“WPA3”。
- 提前參見路由器使用說明書，確認按鍵位置、連接方式、加密方式設置。
* 在本使用說明書中，“無線區域網路基地台（路由器）”簡稱為“路由器”。

攜帶式終端設備，如智慧手機與平板電腦等

- 支援作業系統 (OS) (截至 2023 年 12 月) Android 5.0 以及更高版本、iOS 11 以及更高版本。
- 無法使用不支持無線區域網路功能的智慧手機。

無線模組規格

- 無線區域網路：IEEE802.11b/g/n
- 頻率範圍：2.4GHz 頻段

無線區域網路連接

確認必要的環境 15 頁

確認路由器

查看路由器的說明書後，確認路由器的 SSID 和密碼。(連接時必須在 App 輸入)

確認智慧型手機

- 開啟「Wi-Fi」功能
- 開啟「藍牙」功能

*“Wi-Fi”是 Wi-Fi Alliance 的註冊商標。

*“藍牙”是 Bluetooth SIG 的註冊商標。

* 儘管該應用程式是免費的，但下載專用應用程式和使用智慧型手機操作的通信費用則由客戶承擔。

準備應用程式 (App)

您需要透過 App 來設定咖啡機的無線區域網路與使用藍牙連線功能。

當應用程式上顯示以下權限請求消息時，選擇“允許”或“OK”。(顯示取決於智慧型手機的操作系統和版本)

- 想要使用藍牙的允許 (iOS)
- 想要傳送通知的允許 (iOS)
- 追蹤您在其他公司 App 和網站的紀錄的允許 (iOS)
- 利用位置資訊的允許 (Android)



下載咖啡機 App 探索更多智慧功能。



無線區域網路連接的步驟

接續

1. 下載咖啡機 App 進行登入

- ① 下載咖啡機 App。
- ② 開啟 App 後，點選帳號登入方式。

2. 連接本產品和無線區域網路

藍牙連線

當 App 需與咖啡機進行藍牙連線時，咖啡機需處於藍牙模式下，App 才可操作咖啡機相關功能。

① 按下藍牙功能鍵

按下咖啡機面板按鍵右上角藍牙符號。



② 藍牙燈號開始持續閃爍，咖啡機進入藍牙偵測模式

咖啡機藍牙連線偵測時無法操作任何功能鍵，再次按下藍牙鍵退出藍牙廣播狀態。



③ 使用 App 連線咖啡機

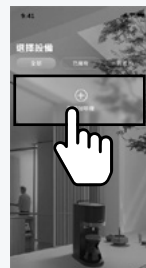

1. 開啟 App。
2. 進入咖啡機設備頁面。
3. 點擊「新增咖啡機」按鈕進行設定。
4. 依照 App 步驟完成藍牙設定。

④ 確認 / 完成藍牙連線

- 當 App 進行連線時，中間「確認」按鈕會閃爍，按下「確認」按鈕完成藍牙連線。



- 再次按下「藍牙」按鈕可退出連線狀態。



無線區域網路連接的步驟

Wi-Fi 連線

設定咖啡機 Wi-Fi 連線，需要透過 App 進行操作。

❗ 使用 Wi-Fi 連線需要先讓咖啡機連上藍牙。 (17 頁)

① 使用 App 連線咖啡機



1. 開啟咖啡機 App。
2. 進入咖啡機設備頁面。
3. 點擊「設定 Wi-Fi」按鈕進行設定。
4. 依照 App 步驟完成連線設定。

② 確認 Wi-Fi 連線狀態

面板按鍵右上角 Wi-Fi 符號恆亮。



設定 Wi-Fi 的好處

1. 可設定省電模式，指定時間待機。
2. 咖啡沖煮完成後推播提醒，不易遺忘。
3. 完整咖啡機沖煮紀錄，掌握喝咖啡的習慣。
4. 咖啡機韌體更新，保持最新咖啡機功能。

韌體更新

咖啡機韌體更新 Over the Air (OTA)

當有韌體可更新時，App 會提示韌體更新訊息，請您透過以下步驟更新韌體：

❗ 使用韌體更新前必須先讓咖啡機連上 Wi-Fi 及藍牙。

① 使用 App 連線咖啡機



1. 開啟咖啡機 App。
2. 進入咖啡機設備頁面。
3. 點擊「韌體版本」按鈕進行更新。
4. 依照 App 步驟完成韌體更新。

② 確認韌體更新狀態

韌體更新時，手機上會顯示進度。同時透過咖啡機面板指示燈變化，確認進度，當指示燈全亮時代表已更新完成。

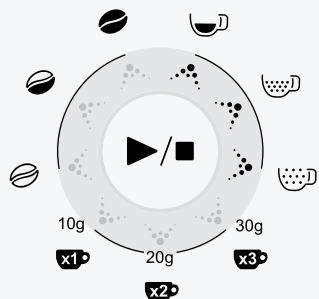

③ 重新開啟電源

當您完成韌體更新後，請重新開啟電源，確保咖啡機已完成更新。

省電與自動加熱功能

省電模式



在設定的時間內未進行本體操作，水箱內的保溫功能將自動停止。直到下一次本體操作為止。此外，您也可以禁用此功能（省電模式），但在此情況下，水箱內的水溫會持續保持，因此建議為了節能和安全，使用此功能。

自動加熱模式



咖啡機會在設定的時間內，自動加熱至設定的待機溫度並保持。* 請注意燙傷。除此之外的時間段，水箱內的水溫將按照“省電模式”進行控制。

❗ 使用前需要先讓咖啡機連線 Wi-Fi。 (18 頁)

狀態說明：同時開啟省電模式與自動加熱模式

- ① 設定「省電模式」閒置時間為 15 分鐘。
- ② 設定自動加熱時段為 09:00 - 09:30



手沖咖啡的關鍵



可透過 App 設定 80°C ~ 99°C 的沖煮起始溫度。精準控溫晶片能讓每次出水的溫度都保持一致，讓每一杯都能呈現最好的風味。



由於每個人對於咖啡濃淡的要求不同，水量的比例也會不同。我們依照咖啡師或咖啡店家，針對他們所提供的咖啡，設定最好的粉水比，以符合大師們想要呈現給您的咖啡濃度。



咖啡中的芳香物質、層次感、酸值、口感能否完整的釋放出來，關鍵就在於沖煮手法。透過專利的注水頭控制水量大小，能夠讓整個沖煮過程中的水流均勻一致。

清潔保養

各個配件的清潔方式



滴水盤清潔方式

取出滴水盤清洗，以維持咖啡機清潔。

- ❗ 若咖啡液無法於滴水盤上以清水沖除，建議您以溫水清洗，即可將滴水盤之咖啡液清潔乾淨。



咖啡壺清洗方式

可直接使用清水進行咖啡壺沖洗。

咖啡壺中間的矽膠隔熱套，可以先拿起來方便清潔，清潔完後擦乾再安裝回去，避免隔熱套潮濕發霉。

- ❗ 矽膠隔熱套因為是軟的，所以直接扳開拉出即可，不用擔心變形。

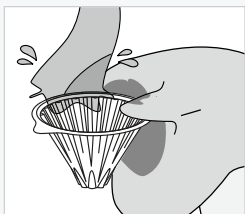

沖煮濾杯清洗方式

可直接使用清水進行沖煮濾杯沖洗，再使用乾淨抹布擦拭。

- ❗ 沖煮濾杯建議每次使用完後清洗，避免咖啡液殘留於濾杯上影響後續使用。

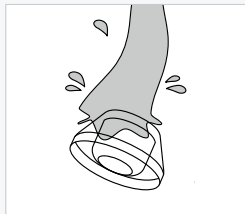

盛水杯清洗方式

將內部殘留的咖啡液倒出後，可直接使用清水進行盛水杯沖洗。

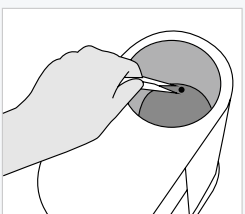

水箱出水口濾網清洗方式

請用鑷子夾出出水口處的濾網。可直接用清水進行清洗，以及使用刷子把卡住的東西清除掉。

- ❗ 放入時，請輕壓入出水孔內。

咖啡機本體清潔方式 (清潔時請務必關閉電源)



請用擰乾水分的抹布擦拭。

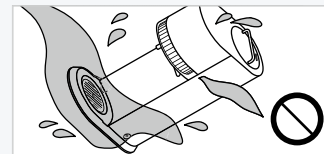

勿將咖啡機整個拿來洗，或將水澆淋面板。

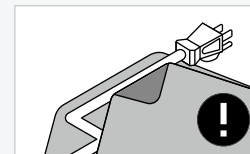

電源線請用乾抹布擦拭。

咖啡機水箱清潔方式 (清潔時請避免使用菜瓜布)

建議每半年以檸檬酸進行清洗。

(清洗週期依據水箱污垢程度及根據當地的水質和使用次數調整頻率)



500ml 水加入檸檬酸約 25g
建議用約 80 ~ 100°C 熱水

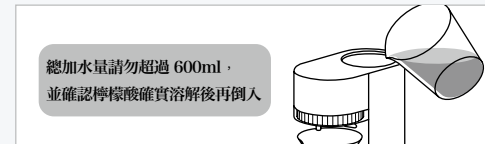

總加水量請勿超過 600ml，
並確認檸檬酸確實溶解後再倒入

1. 先將檸檬酸放入杯中，以熱水溶化。

2. 再打開水箱蓋，將溶化的檸檬酸液，加入水箱中。



可視污垢情況，調整靜置時間



3. 關閉水箱蓋，拔掉電源線，並靜置 30 分鐘。

4. 使用選單出水功能，將水箱內檸檬酸液排乾淨。 [14 頁](#)

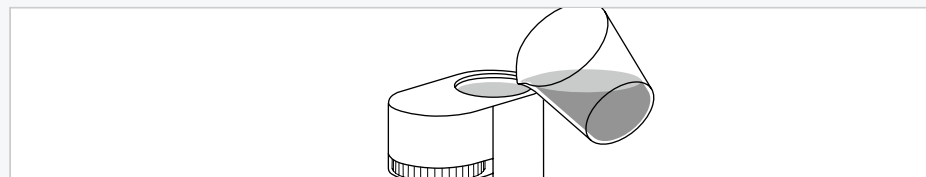

5. 在已淨空的水箱中，加入 600ml 清水 (建議用約 80~100°C 熱水)，並將水箱內水排乾淨，以去除檸檬酸味。若仍有殘餘酸味，可反覆進行此步驟。

- ❗ 出水方式，請依本說明書第 14 頁的出水功能進行操作。

- ❗ 如污垢難以去除、或出水不順暢時，請反覆使用檸檬酸清洗。勿使用菜瓜布刷洗。

- ❗ 如有異物跑入水箱，請以鑷子清理，並注意安全，以免燙傷。

- ❗ 請不要飲用檸檬酸洗淨的水。

常見問題

電源、顯示

問題描述	參考處理方式
電源無法開啟	1. 請確認咖啡機電源插頭或容器用插頭插入口是否有鬆脫。 2. 如確認後狀況仍無法排除，請與客服人員聯繫。
電源已開啟，咖啡機面板沒有顯示	請與客服人員聯繫。
按下咖啡機面板沒有反應	1. 是否有戴著隔熱手套、一般手套操作咖啡機。 2. 咖啡機面板是否有水份或污垢。 3. 是否同時以 2 隻以上的手指按著螢幕。
使用礦泉水時水箱內會有雜質	因礦泉水加熱時，會產生漂浮或者沉澱物，屬於正常現象。若您有疑慮，建議您使用煮沸後的飲用水或過濾水可避免此現象。
一直沒有加熱	1. 請先確認水箱內是否有足夠沖煮咖啡的水量。 (13 頁) 2. App 開啟省電模式功能。 3. 若確認後仍無法加熱時，請與客服人員聯繫。
可以使用熱水嗎？	您可直接使用熱水加入水箱內，以減少沖煮咖啡前的等待時間。
沖煮完成後，水箱內殘餘的水量需要處理嗎？	若在咖啡機未關機的情況下，請至少一天使用一次排水功能排出剩餘的殘水。若不倒掉殘水可能會因長時間加熱導致水箱內附著水垢，產生水中異味等現象。
水箱內可放入水以外的物品嗎？	請不要放入水以外的物品或液體，可能會導致故障，或因加入物品溢出燙傷或其他危險。
熱水為何從蒸氣口流出？	1. 請確認水箱內的水勿超過「滿水標示」以上。 (9 頁) 2. 如使用手機操作咖啡機沖煮時，起始溫度建議不要超過 98°C 以上，可能會因為水箱內的水到達沸點而溢出。
水箱內附著水垢	請參考清潔說明，使用檸檬酸洗淨水箱內部。 (21 頁)
水箱內可以加純水嗎？	純水無法導電，可能造成水位偵測失效，建議使用煮沸後的飲用水或過濾水。
水箱內是塑膠材質，加熱安全嗎？	通過 FDA 認證的食品級耐熱塑膠 PP，耐熱可達 140°C，也是被廣泛使用在可微波容器的安全材質。

沖煮咖啡

Wi-Fi、藍牙連線

問題描述	參考處理方式
無法沖煮咖啡？	1. 請先確認水箱內是否加入足夠水量，您可參考水量提示燈確認水箱內目前可供沖煮杯數的水量。 (13 頁) 2. 請確認是否已選擇咖啡機面板烘焙度、濃淡度和份量三個指標；或使用咖啡機快速手法進行沖煮。 (11 頁)
出水水量未達預期	1. 若出水水量偏少，可能是因為注水頭阻塞導致；建議您可以先參考清潔流程使用檸檬酸做清潔，去除管線中的水垢後確認出水狀況是否有改善。若仍無改善請聯繫客服。 2. 部分地區可能會因為所使用的水質、水壓等造成出水異常，可能因幫浦使用年限造成零件疲乏等問題導致；建議您可參考售後服務流程，聯繫客服人員做後續的維修處理。
咖啡注水速度感覺比較慢？	咖啡注水速度會依照您使用或設定的手法而定。
一定要連上 Wi-Fi 嗎？	因咖啡機為 AIoT 產品，包含軟體更新、自動待機溫度... 等功能皆需使用 Wi-Fi 才能使用，因此強烈建議您將咖啡機連上 Wi-Fi 使用。
為何連線藍牙都需要在咖啡機上進行連線確認？	因為咖啡機可透過 App 操作進行咖啡沖煮，避免陌生用戶連線操控出水產生危險性。因此需要進行咖啡機連線確認後，才可進行藍牙操作。
為何一直無法連上 Wi-Fi	1. 請確認您是否使用 Wi-Fi 2.4GHz 波段的網路設定。 (15 頁) 2. 咖啡機不支援需要兩階段安全認證的 Wi-Fi 設備環境。常見於政府機關或是企業內部網路。
為何一直無法連上藍牙	1. 請確認咖啡機有開啟藍牙偵測模式。 (17 頁) 2. 請確認有手機開啟藍牙功能。 3. 請確認是否還有其他人正在藍牙連線咖啡機。 4. 如確認後狀況仍無法排除，請與客服人員聯繫。



◀ 最新說明書 pdf 下載

作為持續改進政策的一部分，本公司保留更改設計和規格的權利，用戶可由此下載最新版說明書。

售後服務與保固

感謝您的愛護，本公司產品售後服務由台灣夏普客戶服務中心負責

消費者免費洽詢專線：0809-090-510

服務時間：星期一至星期日 09:00-21:00

線上登入保固



產品名稱	智慧咖啡機	型 號	HM-AD13AT-B
序列表 (S/N)			
購買日期	年 月 日	(依發票購買日或收貨日為主)	
(販售通路章)	姓 名		
	電 話		
	地 址		
	電子信箱		

為維護您的權益應即請經銷商填寫購買日期並蓋店章，及上 SHARP 官網進行線上登錄，始享有本公司售後服務。

- ※ 服務保證範圍：該商品（主機）自購買日起算 1 年保固。如有相關服務保證條款異動，以官網公告為準 <https://tw.sharp>。
- ※ 請妥善保管，保證書遺失，恕不補發

為遵守個人資料保護法規定，並保障當事人之權利，僅依法告知下列事項：

為處理與提供您與本公司的售後維修保固服務，本公司將蒐集、處理及使用您提供各項個人資料，並在法令規定內，由本公司以書面、電話或電子檔案方式利用。如您要行使個資法第三條停止搜集、處理或使用等權利，您可致電 0809-090-510，由專人為您說明及辦理。本公司依個人資料保護法規定之告知事項（包含蒐集個人資料之特定目的、資料類別、資料利用期間、地區、對象及方式、及依您個資法得行使之權利等），可隨時至本公司官網了解詳情。

※ 若未提供正確個人資料，本公司將無法提供您特定目的範圍內之相關服務。

※ 如有下列情形之一者，本公司無法提供免費保固服務：

1. 由於天災地震、蟲（鼠）害、電擊、環境腐蝕及外在人為等不可抗力因素所引起之損壞或故障。
2. 因使用之過失或使用錯誤，以致故障或損毀。
3. 擅自改裝商品或經外人檢修所引起之故障或損毀。
4. 安裝位置之遷移或搬運所引起之故障或損毀。
5. 電壓異常或安裝不良、異物入侵等引起之故障或損毀。
6. 偏遠地區及山區之服務，不論是否超過保證期間均酌收服務費。
7. 故障之起因發生在機體以外者（加：錄影（音）帶、天線...等）。
8. 咖啡壺、水煮濾杯、盛水杯、咖啡量匙乃其他配件等之消耗材不在保固範圍內。
9. 保固條款之變更、補充以 SHARP 官網 (<https://tw.sharp>) 公告為之。

※ 保證期間外之檢修或調整服務，雖未換零件按公司規定均酌收『外出基本費』

SHARP

Powered by iDrip

- 委製商：台灣夏普股份有限公司
- 委製商地址：新北市土城區中山路 16 號 7 樓
- 商品原產地：台灣
- 客戶服務專線：0809-090-510